

Innenmaße
(genähert - werkzeugabgewandte Seite)

487 (-2) x 321 (-1)

472 (-2) x 306 (-1)

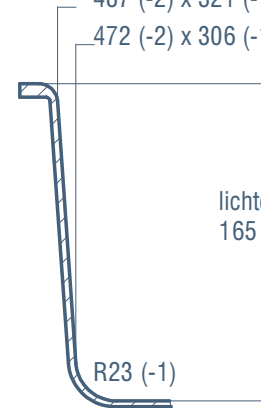

lichte Höhe
165 (-2)

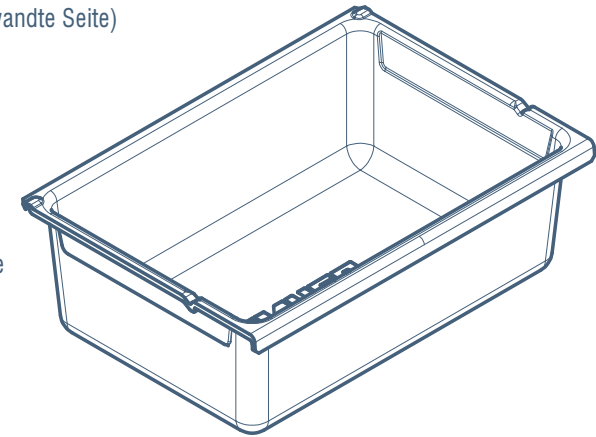

Diese Zeichnung ist ausschliesslich unser geistiges Eigentum. Die Weitergabe oder die Herstellung von Kopien ohne unsere ausdrückliche Zustimmung ist verboten und wird, falls dies strafrechtlich verfolgt.

Ind.	Aenderung	Datum	Name
05			
04	Länge 520 + Toleranz geändert	10.03.2021	sa
03	Länge NEU 519 mm (ALT 518 mm)	05.01.2021	sa
02	Innenmaße hinzugefügt	12.06.2019	sa
01	Länge NEU 518 mm (ALT 515 mm)	05.11.2018	sa

Teil / Pos.Nr.: Wanneneinlage		
Gezeichnet	Name	Datum
Geprüft	R. Sauter	05.11.2014
Freigegeben	W. Leitner	05.11.2014
Benennung: W172		
Masstab	1:2	Masse in mm
Zubehörsige Abweichungen fuer Masse ohne Toleranzangabe nach DIN 18 742		
Wkz. passend auf:	Wkz.art:	Wkz.nr.:

Werkstoff/Farbe:	
ESD W172	PS leitfähig / schwarz
W172-t	PC / transparent
W172-g	PS / grau
W172-s	PS Regenerat / schwarz (Fehlfarben)
Gewicht:	1,25 kg (PS) 1,40 kg (PC)
Schwund:	0,5 %
Auer Packaging GmbH Technologiepark - Am Kroit 25/27 D-83123 Amerang	
Auftrags-Nr.:	
Teile-Nr.:	
Firma:	1 Blätter
Blatt Nr.:	1