

Schnittansicht A-A

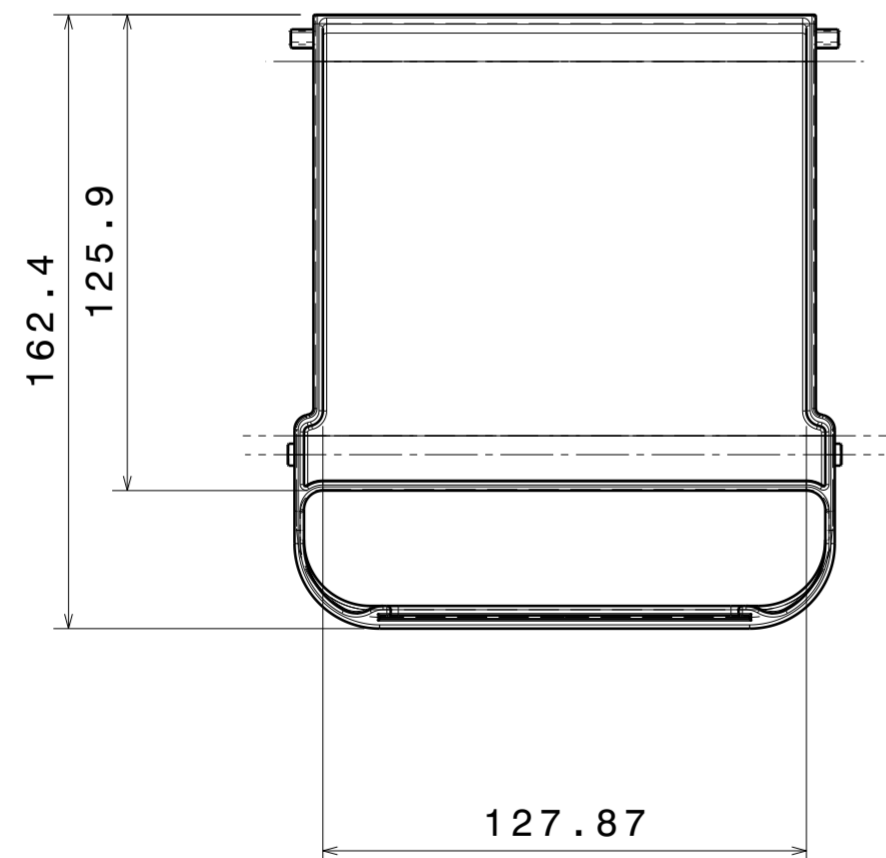
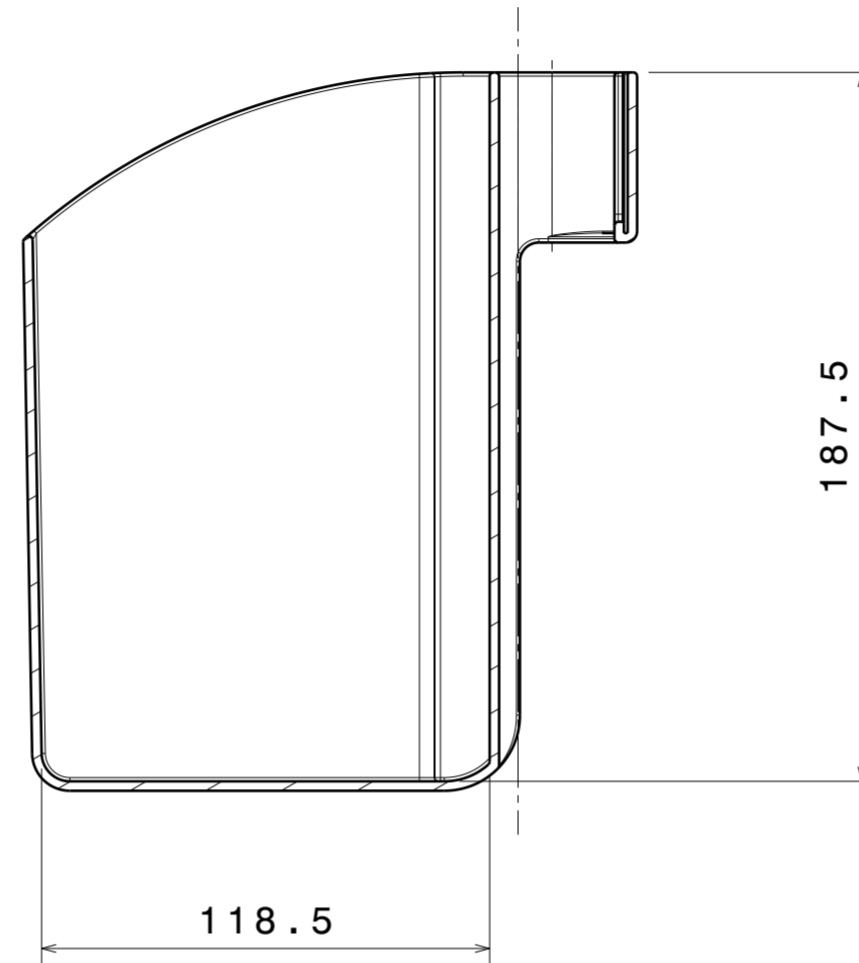
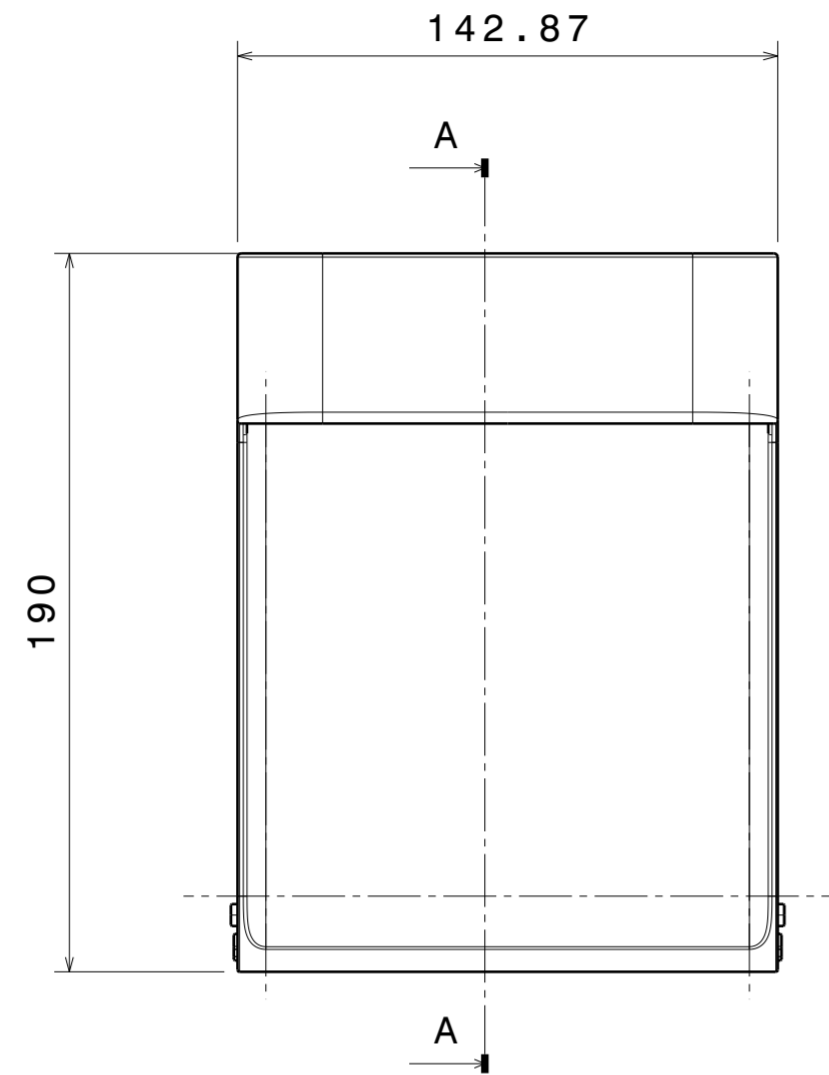

Oberfläche hochglanz poliert  
 Einfallstellen, Anspritzpunkt,  
 Fließ- und Auswerfermarkierungen  
 im direkten Sichtbereich unzulässig

Werkzeug in allen Bereichen  
 strichpoliert; keine Frässpuren,  
 Erodierstruktur o.ä. zulässig.

Nicht bemaßte Bereiche sind dem  
 CAD-Datensatz zu entnehmen.

Zur Herstellung von Modell und Werkzeug  
 ist ein CAD-Datensatz erforderlich.

-C- Zeichnung erstellt		29.05.2012	Michael Perl
Inde/ INDEX	Aenderung.Nr./ MODIFIC.NO.	Datum/ Date	Name/ NAME
Format/ SIZE	A2	Maßstab/ SCALE	1:2
Werkstoff/ MATERIAL		Allgemeintoleranzen/ GENERAL TOLERANCES DIN 16742-TG3	
Werkstoff/ MATERIAL		PC	
Benennung/ TITLE		Behälter Kippkastenmodul KKS4 Kippkastenmodul	
Aenderungen nur ueber CAD / MODIFICATIONS ONLY BY CAD			Blatt/ SHEET
			Zeichnungs-Nr./ DRAWING NO. KKS4



AUER GMBH  
 TECHNOLOGIEPARK  
 AM KROIT 25/27  
 D-83123 AMERANG