

Schnittansicht A-A

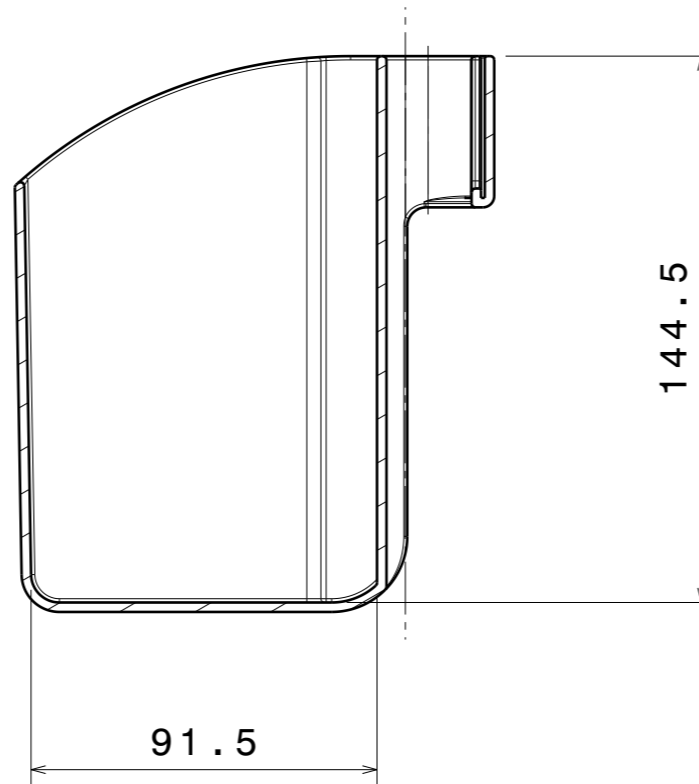

Oberfläche hochglanz poliert
 Einfallstellen, Anspritzpunkt,
 Fließ- und Auswerfermarkierungen
 im direkten Sichtbereich unzulässig

Werkzeug in allen Bereichen
 strichpoliert; keine Frässpuren,
 Erodierstruktur o.ä. zulässig.

Nicht bemaßte Bereiche sind dem
 CAD-Datensatz zu entnehmen.

Zur Herstellung von Modell und Werkzeug
 ist ein CAD-Datensatz erforderlich.

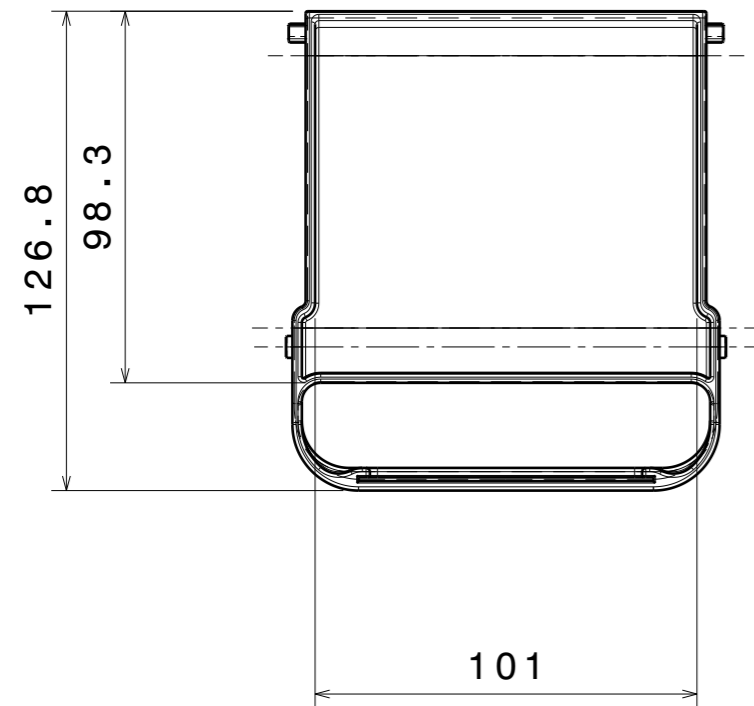

-C-		Zeichnung erstellt		29.05.2012	Michael Perl
Inde/ INDEX	Aenderund.Nr./	MODIFIC.NO.	Datum/ Date	Name/ NAME	
Format/ SIZE	A2		Massstab/ SCALE	1:2	
Werkstoff/ MATERIAL			Allgemeintoleranzen/ GENERAL TOLERANCES DIN 16742-TG3		
Werkstoff/ MATERIAL			PC		
Benennung/ TITLE			Behälter Kippkastenmodul KKS5 Kippkastenmodul		
Aenderungen nur ueber CAD /					MODIFICATIONS ONLY BY CAD
Blatt/ SHEET					



AUER GMBH
 TECHNOLOGIEPARK
 AM KROIT 25/27
 D-83123 AMERANG

Zeichnungs-Nr./ DRAWING NO.

KKS5