

Schnittansicht A-A

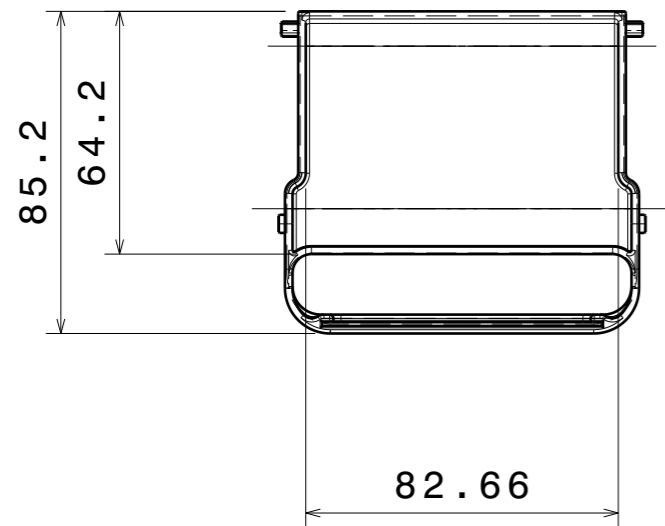
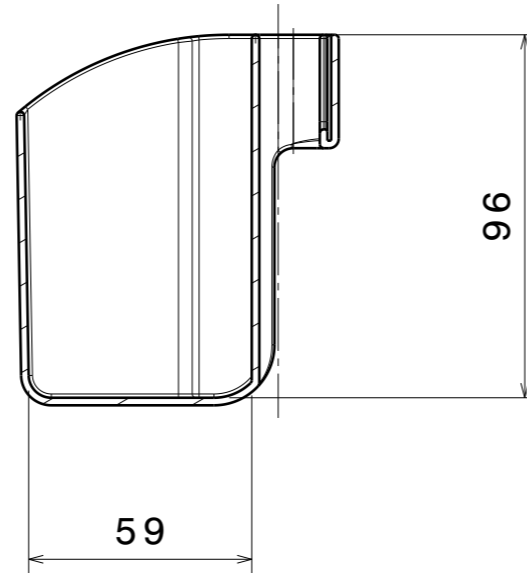
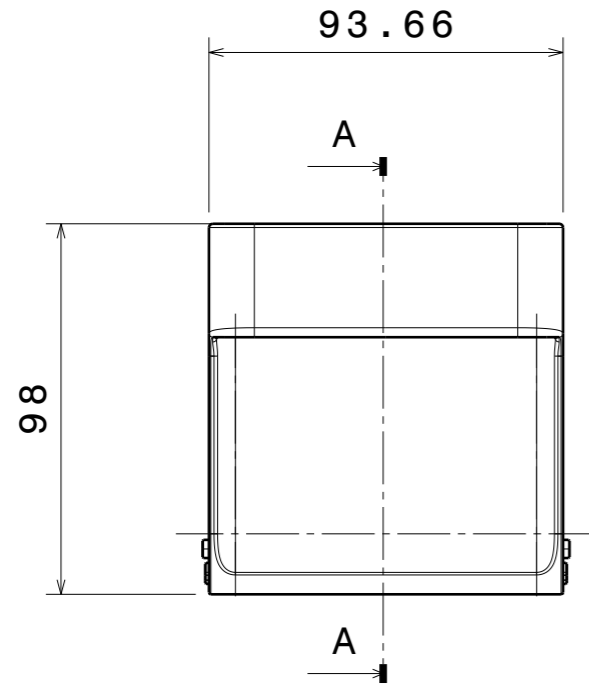

Oberfläche hochglanz poliert
 Einfallstellen, Anspritzpunkt,
 Fließ- und Auswerfermarkierungen
 im direkten Sichtbereich unzulässig

Werkzeug in allen Bereichen
 strichpoliert; keine Frässpuren,
 Erodierstruktur o.ä. zulässig.

Nicht bemaßte Bereiche sind dem
 CAD-Datensatz zu entnehmen.

Zur Herstellung von Modell und Werkzeug
 ist ein CAD-Datensatz erforderlich.

-C-		Zeichnung erstellt	29.05.2012	Michael Perl
Inde/ INDEX	Aenderung.Nr./ MODIFIC.NO.	Datum/ Date	Name/ NAME	
Format/ SIZE	A2	Maßstab/ SCALE	1:2	
Werkstoff/ MATERIAL		Allgemeintoleranzen/ GENERAL TOLERANCES DIN 16742-TG3		
Werkstoff/ MATERIAL		PC		
Benennung/ TITLE		Behälter Kippkastenmodul KKS6 Kippkastenmodul		
Aenderungen nur ueber CAD / MODIFICATIONS ONLY BY CAD				Blatt/ SHEET
				 AUER GMBH TECHNOLOGIEPARK AM KROIT 25/27 D-83123 AMERANG
				Zeichnungs-Nr./ DRAWING NO. KKS6