

Schnittansicht A-A

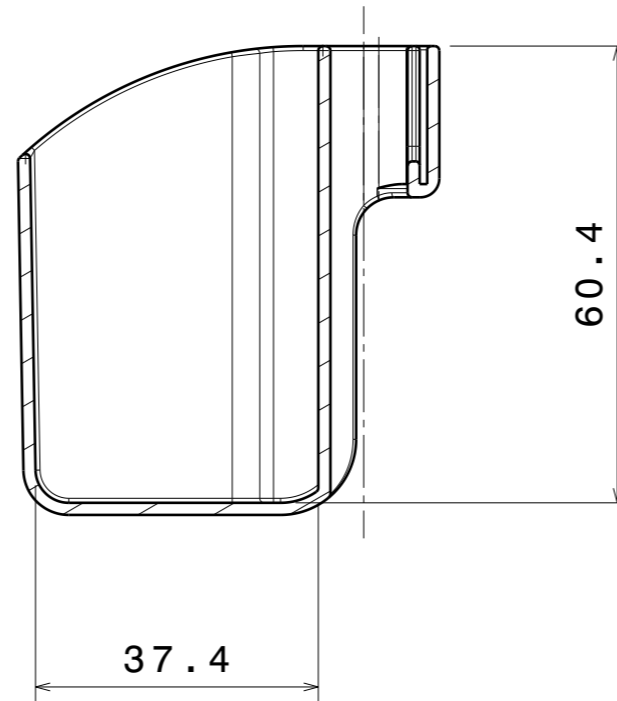

Oberfläche hochglanz poliert
 Einfallstellen, Anspritzpunkt,
 Fließ- und Auswerfermarkierungen
 im direkten Sichtbereich unzulässig

Werkzeug in allen Bereichen
 strichpoliert; keine Frässpuren,
 Erodierstruktur o.ä. zulässig.

Nicht bemaßte Bereiche sind dem
 CAD-Datensatz zu entnehmen.

Zur Herstellung von Modell und Werkzeug
 ist ein CAD-Datensatz erforderlich.

-C-		Zeichnung erstellt	29.05.2012	Michael Perl
Inde/ INDEX	Aenderund.Nr./	MODIFIC.NO.	Datum/ Date	Name/ NAME
Format/ SIZE	A2	Massstab/ SCALE	1:1	Allgemeintoleranzen/ GENERAL TOLERANCES DIN 16742-TG3
Werkstoff/ MATERIAL	PC			
Benennung/ TITLE	Behälter Kippkastenmodul KKS9 Kippkastenmodul			
Aenderungen nur ueber CAD /				MODIFICATIONS ONLY BY CAD
				AUER GMBH TECHNOLOGIEPARK AM KROIT 25/27 D-83123 AMERANG
Zeichnungs-Nr./				DRAWING NO.
KKS9				
Blatt/				SHEET