

Teilenummer  
 Recyclingkennzeichnung  
 Jahres- und Monatsuhr  
 Schrift 0,2 erhaben

Leichtpalette LP64 mit Sicherungsrand  
 Isometrische Ansicht  
 Maßstab: 1:5

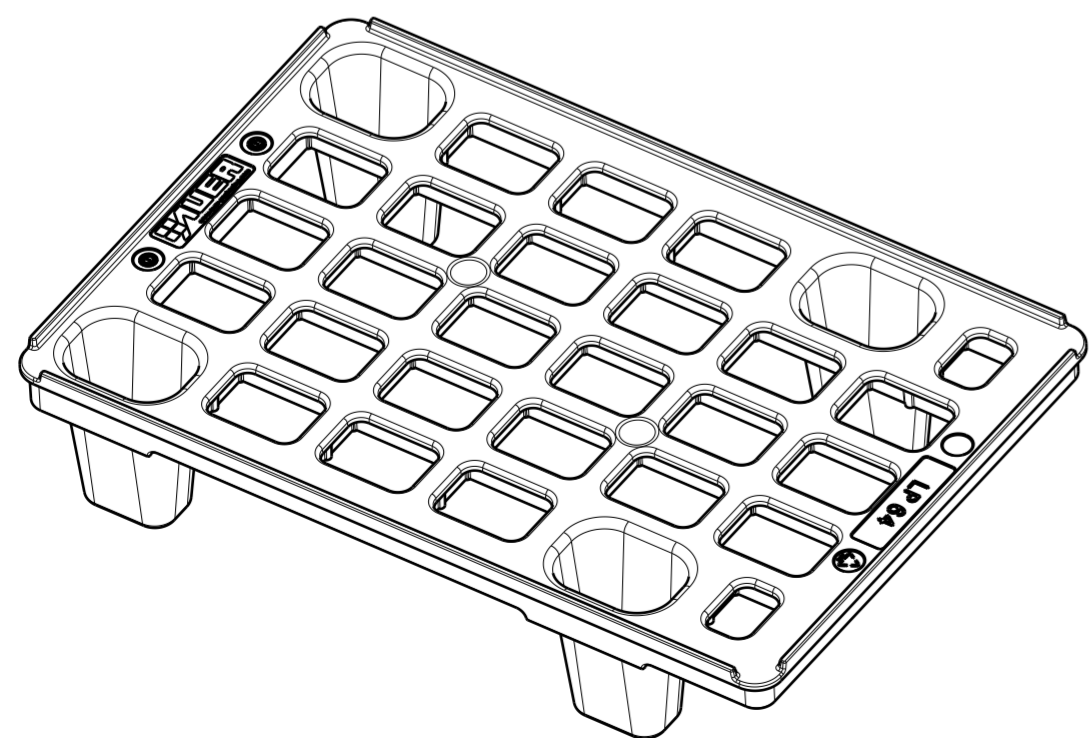

Leichtpalette LP64 OS ohne Sicherungsrand  
 Isometrische Ansicht  
 Maßstab: 1:5

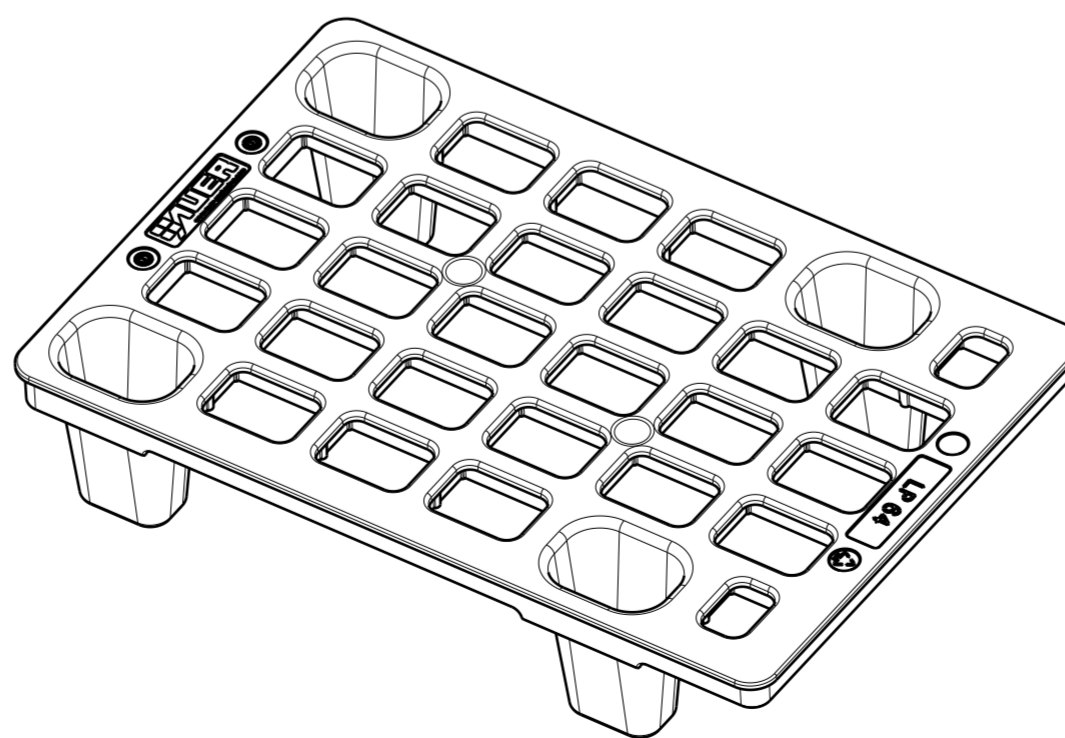

Werkzeugkavität seidenmatt gestrahlt;  
 keine Frässpuren, Erodierstruktur o.ä. zulässig.  
 Nicht bemaßte Breiche sind dem  
 CAD-Datensatz zu entnehmen.  
 Zur Herstellung von Modell und Werkzeug  
 ist ein CAD-Datensatz erforderlich.

-F-	Material geändert	M. Perl	Name/NAME	Michael Perl
-E-	zweite Variante, ohne Sicherungsrand	M. Perl	Datum/DATE	22.04.2015
-D-	Zeichnung erstellt	M. Perl	geprüft	
Inde/ INDEX	Änderung.Nr./ MODIFIC.NO.	Name/ NAME	Allgemeintoleranzen/ GENERAL TOLERANCES DIN 16742	
Format/ SIZE	A2	Maßstab/ SCALE	1:2	
Werkstoff/ MATERIAL	PP			
Benennung/ TITLE	Leichtpalette LP64			
Änderungen nur ueber CAD / MODIFICATIONS ONLY BY CAD				Blatt/ SHEET



AUER GMBH  
 TECHNOLOGIEPARK  
 AM KROIT 25/27  
 D-83123 AMERANG

Zeichnungs-Nr./DRAWING NO.